



## FORD F-SERIES STYLESIDE & FLARESIDE



**Part No.**

23004X	23006X	23006ZX	23007X	23010ZX	23011ZX	23012ZX
23013X	23104X					



Do not over tighten as screws can be stripped out.



30-60 min



CUTTING NOT REQUIRED



DRILLING REQUIRED



REMOVE CONTENTS FROM BOX. VERIFY ALL PARTS ARE PRESENT.



[support@trailfx.com](mailto:support@trailfx.com)



READ INSTRUCTIONS CAREFULLY BEFORE STARTING INSTALLATION.



1 866 638 4870

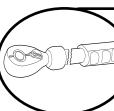

DO NOT OVER TORQUE. STANDARD OPERATING LOAD FOR TIGHTEN BODY MOUNT NUTS & BOLTS VARIES FROM 45 TO 65 FOOT POUND.



Limited Lifetime

### Tools Required

Phillips Screwdriver	Power Screwdriver with Phillips bit
T30 Torx Head Driver.	

### INSTALLATION PROCEDURE:

**WARNING:**

- Do not transport a pickup truck facing backward with a liner installed.
- Air can get under the liner which may result in the liner coming out of the truck and causing damage or injury.

**Truck Box Preparation:**

- Clean truck box of all foreign matter and open any floor drains to ensure ventilation and moisture drainage.

**NOTE:**

- Bed liner can be installed by one person. However, using two people is recommended by the manufacturer.

### 1. Tailgate Cover Installation Steps

**NOTE:** Your tailgate cover kit may have more or less hardware than shown.

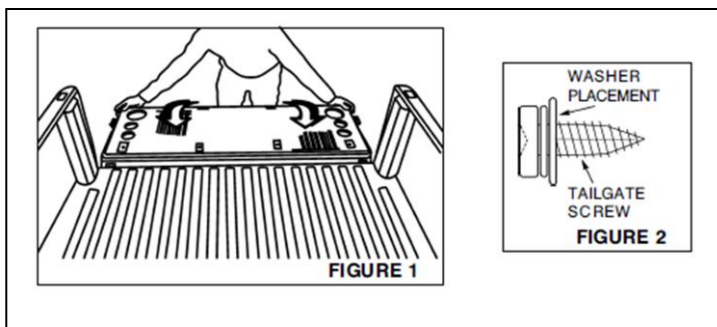

**STEP 1**

Center tailgate cover on truck tailgate, locating any factory screws at predrilled hole locations. Remove these screws and set aside for later use. (See FIGURE 1)

**STEP 2**

Place washers on screws previously removed. (See FIGURE 2) Reinstall FIGURE 1 screws with washers and tighten down tailgate cover.

## 2. Bedliner Installation Steps - Ford: F-150 1997+

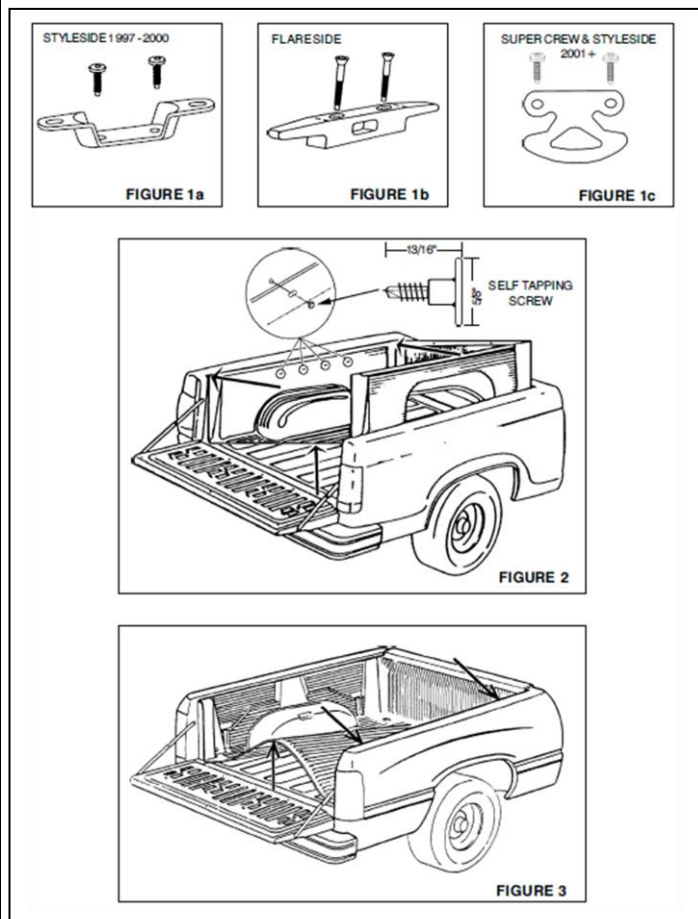

## 3. Under Rail Bedliner Installation Steps - Ford: F-150 '87-'96; F-250/350 '99+; Ranger/Mazda '93+; Toyota Tundra; Toyota Tacoma.

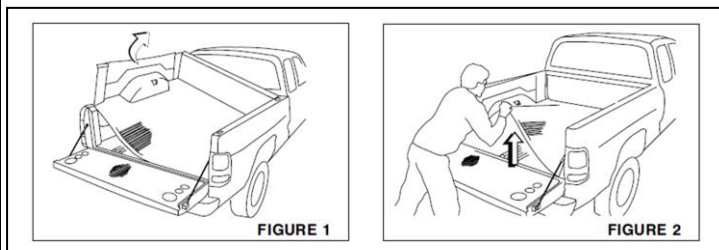

**(NOTE: Some bedliners may not have front rail lip. These require two (2) screws to secure front wall.)**

**CAUTION: It is recommended that two (2) people install the bedliner to avoid damage to the painted surface of the truck.**

**Note: Some liners come with a large diameter tie down access hole in the rear sidewall. On these liners the rear tie down brackets do not need to be removed to install the bedliner.**

### STEP 1

Using a T30 Torx Head Driver, remove screws from the rear cargo tiedowns located in truckbox sidewalls. Set the screws and the tie-downs aside for later use (See FIGURE 1a or 1b or 1c).

### STEP 2

Place bedliner in truck box. While standing beside truck box at approximately the center of the box area, lift side of bedliner up at a 45° angle so that the opposite side slips under the siderail of pickup truck (See FIGURE 2). A second person may be required to help slip the wall of the bedliner under the sidewall of the truck box.

**(NOTE: Front rail lip must be over front rail of truck bed.)**

### STEP 3

Stand at rear of pickup (center) and lift bedliner floor up. Have second person push bedliner wall under the siderail of the pickup truck (See FIGURE 3). Release bedliner floor (making sure front rail lip is entirely over front rail of truck box).

**FOR SUPER CREW CAB VEHICLES 2001 - 2003 ONLY IF THIS DOES NOT APPLY, GO TO STEP 6.**

### STEP 4

Insert screw through slots in bedliner and fasten down. (4 locations per side)

### STEP 5

Repeat this process for all screw slot locations on the opposite side wall (See FIGURE 2).

### STEP 6

Adjust bedliner position so that the holes in the rear sidewall pockets line up to the rear cargo tie-down holes in the truckbox. To attach the rear cargo tie-downs on the styleside, use the 4 longer screws if provided in the kit. For the flareside or Super Crew, reinstall the rear cargo tie-downs with the 4 screws removed in STEP 1 (See FIGURE 1b or 1c).

### STEP 1 (Figure 1)

Place bedliner in the truck bed, such that the front rail retainer fits over the front rail of the truck bed. While standing on the side of the truck, lift one side of the bedliner and slip the sidewall of the bedliner under the opposite wall of truck box.

### STEP 2 (Figure 2)

While standing at the rear of the truck, lift the bedliner floor in the center. (Figure 2) This procedure allows the bedliner sidewall to rotate away from the bed rail. Have a 2nd person slip/lock the bedliner sidewall in position by applying a downward force. **NOTE:** Make sure that the raised liner locking tabs on the sidewalls are secured behind and under the side rail sheet metal of the truck box.

### STEP 3

Check the overall fit. It is important that the bedliner fits securely in place under the bed rails. If necessary, repeat steps 2 & 3.



## DOUBLURE DE PLATEAU POUR PICK-UP FORD F À AILES CONTINUES OU SAILLANTES ET



### Part No.

23004X	23006X	23006ZX	23007X	23010ZX	23011ZX	23012ZX
23013X	23104X					

### Outils nécessaires

Tournevis Phillips,	Tournevis Électrique avec Mèche Phillips,
Clé à empreinte #30	

### Préparation pour installation:

#### AVERTISSEMENT:

- Ne transportez pas, dans le sens contraire de la marche, un camion équipé d'une doublure de caisse
- De l'air peut pénétrer sous la doublure qui risque alors de se détacher et de causer des dommages ou des blessures.

#### Préparation de la benne du pick-up:

- Clean truck box of all foreign matter and open any floor drains to ensure ventilation and moisture drainage.

#### NOTE:

- La doublure peut être installée par une seule personne. Cependant, le fabricant recommande qu'elle le soit par deux.

### 1. Installation de la doublure du hayon

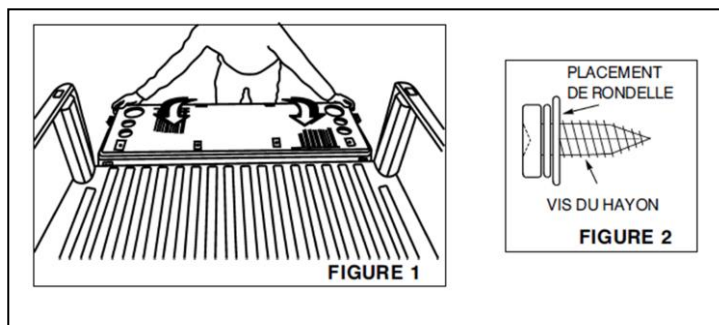

**NOTE: Votre kit de couverture du hayon peut avoir plus ou moins de matériel que montré.**

#### ÉTAPE 1

Centrez la doublure de hayon sur le hayon du pick-up en repérant les vis d'origine obturant les trous prépercés. Enlevez ces vis et gardez-les pour les utiliser plus tard (voir FIGURE 1).

#### ÉTAPE 2

Placez les rondelles sur les vis que vous venez d'enlever (voir FIGURE 2). Réinstallez les vis avec leur rondelle et serrez pour fixer la doublure de hayon.

## 2. Installation de la doublure du plateau - Ford: F-150 1997+

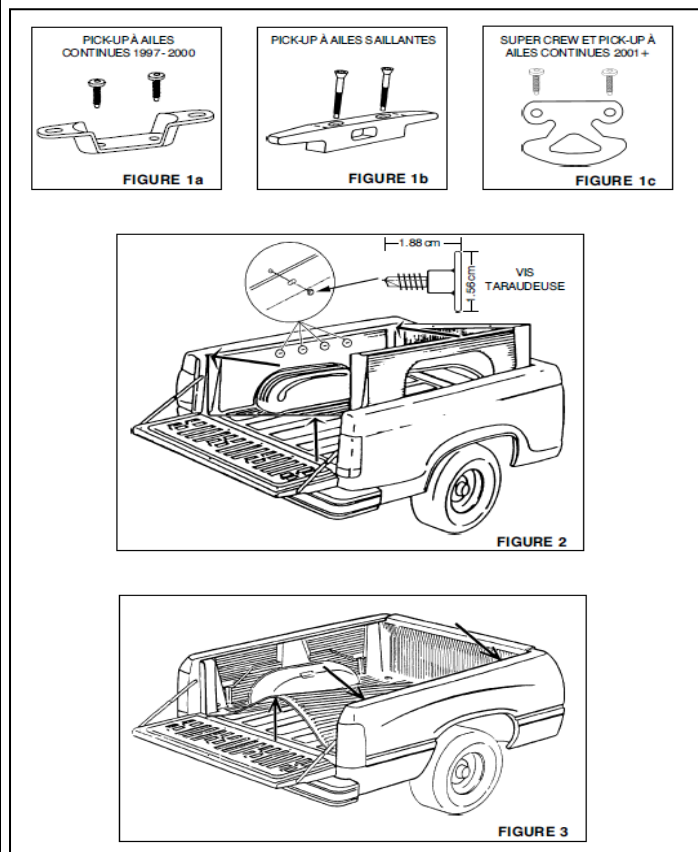

**Note:** Quelques doublures de caisses viennent avec une ouverture de grand diamètre vers le bas dans la paroi latérale arrière. Sur ces doublures de caisses les supports arrière n'ont pas besoin d'être enlevés pour installer la doublure de caisse.

### ÉTAPE 1

Avec un tournevis Torx à tête T30, enlevez les vis des attaches arrières de cargaison placées dans les parois latérales de la benne du pick-up. Gardez les vis et les attaches pour les utiliser ultérieurement (voir FIGURE 1a ou 1b ou 1c).

### ÉTAPE 2

Placez la doublure du plateau dans la benne du pick-up. Debout, à côté de la benne du pick-up et à proximité du centre de la benne, levez le côté de la doublure du plateau selon un angle de 45° de façon à ce que le côté opposé glisse en dessous de la paroi latérale du pick-up (voir FIGURE 2). Une deuxième personne peut être nécessaire pour aider à glisser la paroi de la doublure du plateau en dessous de la paroi latérale de la benne du pick-up. (REMARQUE : Le rebord avant doit recouvrir la paroi avant du plateau du pick-up.)

### ÉTAPE 3

Debout, à l'arrière du pick-up (centre), relevez le plancher de la doublure du plateau. La deuxième personne doit alors pousser la paroi de la doublure du plateau en dessous de la paroi latérale du pick-up (voir FIGURE 3). Lâchez le plancher de la doublure du plateau (en vous assurant que le rebord avant recouvre complètement le rebord avant de la benne du pick-up).

**SEULEMENT POUR LES CAMIONS SUPER CREW 2001-2003 POUR TOUS LES AUTRES, ALLEZ À L'ÉTAPE 6.**

### ÉTAPE 4

Insérez les vis dans les trous de la doublure de boîte et attachez les. (4 endroits par côté).

### ÉTAPE 5

Répétez ce processus pour tous les endroits de fente de vis sur le mur latéral opposé (voir FIGURE 2).

### ÉTAPE 8

Ajustez la position de la doublure de plateau afin d'aligner les poches arrière de la paroi latérale avec les trous des attaches arrière de la cargaison dans la benne du pick-up. Afin d'installer les attaches arrière de cargaison sur le pick-up à ailes continues, utilisez les 4 vis plus longues fournies dans le kit. Pour le pick-up à ailes saillantes, et Super Crew réinstallez les attaches arrière de cargaison avec les 4 vis enlevées à l'Étape 1 (voir FIGURE 1b ou 1c).

### ÉTAPE 1 (FIGURE 1)

Installez la doublure sur le plateau du pick-up de sorte que le rebord avant recouvre la paroi avant du plateau du pick-up. Debout, à côté du pick-up, levez un côté de la doublure du plateau et tournez-la de façon à ce qu'elle glisse et soit bloquée en dessous de la paroi latérale opposée.

### ÉTAPE

Debout, à l'arrière du pick-up, relevez la doublure en son centre. (FIGURE 2) Ainsi, vous permettez la paroi latérale de la doublure du plateau de se dégager de la paroi latérale du pick-up. Pendant ce temps, une 2ème personne glisse et bloque la paroi latérale de la doublure du plateau en place en appuyant vers le bas. Assurez-vous que les attaches des panneaux de la doublure surélevée de caisse soient lidement fixées en arrière et en dessous de la barre métallique transversale de la boîte du camion.

### ÉTAPE 3

Vérifiez que l'installation est bien ajustée. Il est important que la doublure du plateau soit bien placée en dessous des parois latérales du pick-up. Répétez les étapes 2 à 3 si nécessaire.

## 3. Doublure de caisse à poser sous les longerons -

Ford: F-150 '87-'96; F-250/350 '99+;  
Ranger/Mazda '93+; Toyota Tundra; Toyota Tacoma.

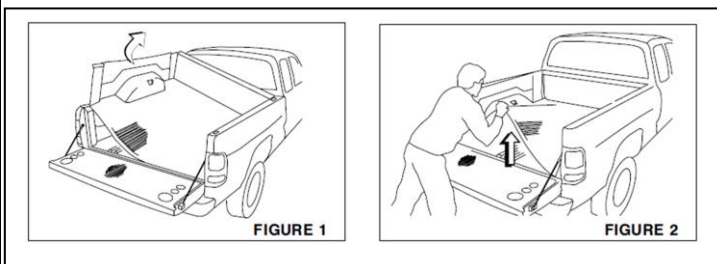

**NOTE:** Quelques doublure de boîte peuvent ne pas avoir la lèvre avant de rail. Ceux-ci exigent deux (2) vis pour fixer le mur avant.)

**PRUDENCE:** Il est conseillé à deux (2) personnes d'installer la doublure du plateau afin d'éviter des dégâts à la surface peinte du pick-up.





## FORD FORRO PARA CAJA SERIE F STYLESIDE Y FLARESIDE



**Part No.**

23004X	23006X	23006ZX	23007X	23010ZX	23011ZX	23012ZX
23013X	23104X					

**Herramientas necesarias:**

Destornillador de estrella,	Destornillador Electrico con broca de estrella, Tornillo de cabeza Torx T30
Barrenar con broca de 3/8".	

**1. Preparacion para la instalacion**

**ADVERTENCIA:**

- No transporte una camioneta apuntando hacia atras con un forro instalado.
- Se puede meter aire debajo del forro, lo cual puede hacer que el forro se desprege de la camioneta y ocasione

**Preparacion de la caja de la camioneta:**

- Limpie la caja de la camioneta de toda materia extrana y abra los desagues del piso para asegurar la ventilacion y el drenaje de la humedad.

**NOTA:**

- El forro puede instalarlo una sola persona. Sin embargo, el fabricante recomienda que lo hagan dos personas.

**2. F150 Flareside y F250/350. Pasos de instalacion de la cubierta trasera.**

**NOTA:** El kit del protector de la puerta posterior puede tener mas o menos hardware que el mostrado.

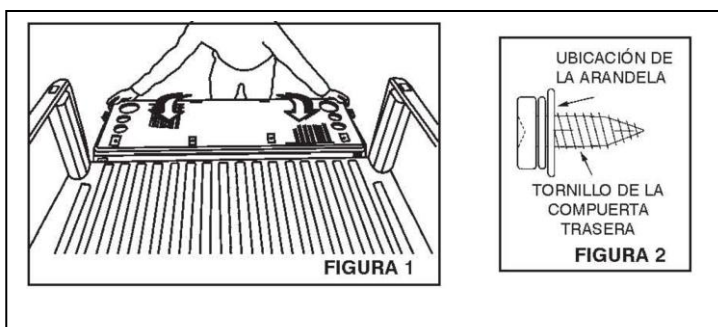

**NOTA:** El kit del protector de la puerta posterior puede tener más o menos hardware que el mostrado.

**PASO 1**

Centre la cubierta para compuerta sobre la compuerta trasera de la camioneta y localice los tornillos de fábrica que están en los orificios pretaladrados. Quite esos tornillos y guárdelos para su uso posterior (consulte la FIGURA 1).

**PASO 2**

Póngale las arandelas a los tornillos previamente quitados (consulte la FIGURA 2). Ponga nuevamente los tornillos con sus arandelas y apriételes para fijar la cubierta de la compuerta trasera.

**2a. F150 Styleside. Pasos de instalación de la cubierta trasera.**

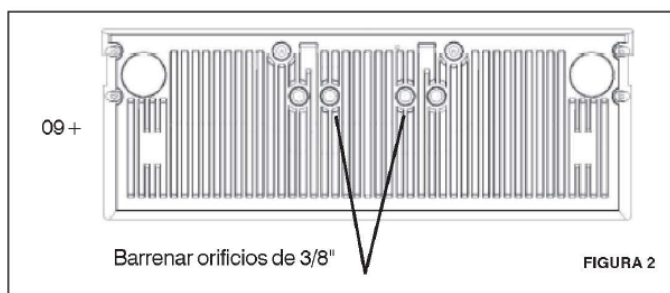
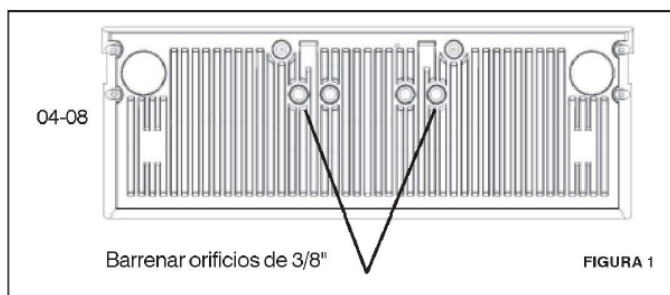

**Paso 1**

Centrar la tapa trasera sobre la puerta trasera del vehículo, colocando los tornillos en los agujeros localizadores. Remueve los tornillos y colócalos a un lado para su posterior uso.

**Paso 2**

Barrena (2) orificios exteriores (ver Ilustración 1) para vehículo año modelo 04-08. Barrena (2) orificios interiores (ver Ilustración 2) para vehículo año modelo 09+.

**Paso 3**

Coloca las rondanas en los tornillos previamente removidos. Re instala los tornillos con las rondanas y atornílalos sobre la tapa trasera.

### 3. Instalación del forro - Ford: F-150 1997+

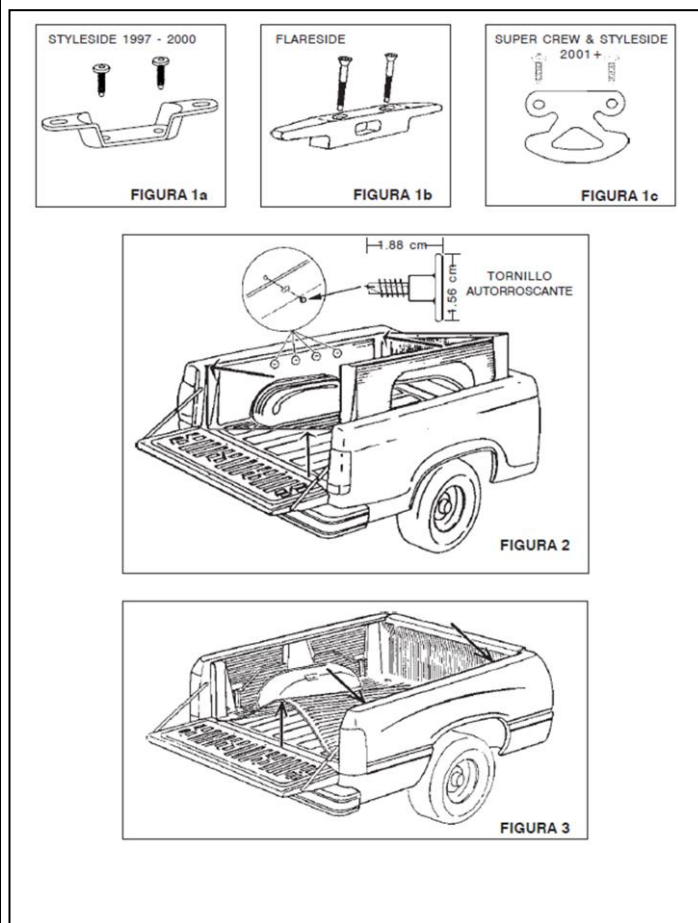

**NOTA:** En algunos protectores, el diámetro del agujero del enganche en el lateral posterior es de gran tamaño. En estos protectores entonces, no es necesario quitar los ganchos traseros laterales para instalar el protector de cama.

#### PASO 1

Utilizando una herramienta de cabeza T30 Torx, extraiga los tornillos de los sujetadores de carga traseros ubicados en las paredes laterales de la caja de la camioneta. Ponga a un lado los tornillos y las sujeciones para usarlos más tarde (consulte la FIGURA 1a ó 1b ó 1c).

#### PASO 2

Coloque el forro en la caja de la camioneta. Estando de pie junto a la caja de la camioneta a aproximadamente el centro del área de la caja, levante el lado del forro hasta un ángulo de 45° de modo que el lado opuesto se deslice bajo la baranda lateral de la camioneta (consulte la FIGURA 2). Una segunda persona puede ser necesaria para ayudar a deslizar la pared del forro bajo la pared lateral de la caja de la camioneta. (**NOTA:** El reborde delantero de la baranda debe quedar encima de la baranda delantera de la plataforma de la camioneta.)

#### PASO 3

Parándose en la parte de atrás de la camioneta (centro) levante el piso del forro. Pida a la otra persona que empuje la pared del forro bajo la baranda lateral de la camioneta (consulte la FIGURA 3). Suelte el piso del forro (asegurándose que el reborde de la baranda delantera quede totalmente encima de la baranda delantera de la caja de la camioneta).

**SOLAMENTE PARA VEHÍCULOS FORD CABINA "SUPER CREW" 2001-2003 SI ESTO NO FUNCIONA, SEGUIR INSTRUCCIONES DEL PASO 6**

#### PASO 4

Inserte el tornillo a través de las ranuras en la cubierta y apriételes hacia abajo (en 4 sitios por cada lado).

#### PASO 5

Repita este mismo proceso en todas las ranuras para tornillos en el lado contrario (Ver la Figura 2).

#### PASO 6

Ajuste la posición del forro de modo que los agujeros de los bolsillos de la pared lateral posterior se alineen con los agujeros traseros para sujetadores de carga en la caja de la camioneta. Para instalar los sujetadores traseros de carga en el modelo Styleside, use los 4 tornillos más largos provistos en el paquete. Para el modelo Flareside y Super Crew reinstale los sujetadores de carga traseros con los 4 tornillos extraídos en el PASO 1 (consulte la FIGURA 1b)

#### 4. Debajo del arrastre del forro de la caja –

**Ford:** F-150 '87-'96; F-250/350 '99+; Ranger/Mazda '93+; Toyota Tundra; Toyota Tacoma.

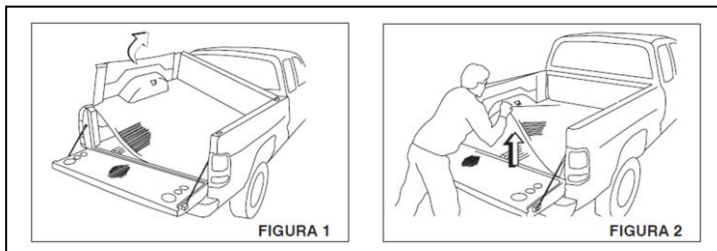

**NOTA:** Algunas cubiertas puede que no tengan solapa para la baranda frontal. En este caso se requieren dos (2) tornillos para asegurar la pared frontal.

**PRECAUCIÓN:** Se recomienda que dos (2) personas instalen el forro para evitar daños a la pintura de la carrocería de la camioneta.

#### PASO 1 (FIGURA 1)

Coloque el forro en la caja de la camioneta, de modo que el retenedor de la baranda frontal quepa sobre la baranda frontal de la caja de la camioneta. Parándose al lado de la camioneta, levante un lado del forro y rótelo, permitiendo que se deslice o encaje en su posición bajo el lado opuesto de la baranda lateral de la caja.

#### PASO 2

Parándose en la parte trasera de la camioneta, levante el piso del forro en el centro. (FIGURA 2) Este procedimiento le permite a la pared lateral del forro rotar hacia el lado opuesto de la baranda de la caja. Pida a una segunda persona que deslice o encaje la pared lateral del forro en su posición aplicando fuerza hacia abajo. Asegúrese de que las lenguetas de enganche situadas en los laterales están bien aseguradas (fijas), tanto por detrás como por debajo, a la hoja metálica de la baranda de la camioneta pick-up

#### PASO 3

Revise el ajuste general. Es importante que el forro quede ajustado seguramente en su lugar bajo las barandas de la caja. Si es necesario, repita los pasos 2-3.

**PRODUCT CARE**

- Sweep any dirt and debris out of the bed of the truck. Pick up any items that may scratch the liner, such as rocks or large sticks.
- Inspect Bed liner on frequent basis to identify any damages.
- Clean the product with mild soap / cleaner to remove stains.
- While washing Rinse bed and tailgate thoroughly until no soap runs off the truck.

**FAQ's**

- 1. Will the bed feel hotter than the rest of the truck?**  
*No, protective coating shall help to keep it cooler than truck.*
- 2. Protective coating is used as an undercoating?**  
*Yes, it can be used.*
- 3. Is protective coating environmentally friendly?**  
*Yes, there is no possible health hazard and it is environment friendly*
- 4. Can I take it out Protective Coating?**  
*No, Protective coating is a permanent coating and can't be removed.*
- 5. Does the lining require special maintenance?**  
*No, it can be cleaned up with mild soap.*
- 6. Missing / Excess Hardware.**  
*Recheck hardware count as per the part list.*
- 7. Product not installing properly.**  
*Ensure make model year, cab length and bed size of your vehicle is listed in the application. All installation steps are followed correctly.*

Check out these other TrailFX Products!!

www.TrailFX.com



Keystone Automotive Operations Inc. (KAO) warrants this product to be free of defects in material and workmanship at the time of purchase by the original retail consumer. KAO disclaims any other warranties, express or implied, including the warranty of fitness for a particular purpose or an intended use. If the product is found to be defective, KAO may replace or repair the product at our option, when the product is returned prepaid, with proof of purchase. Alteration to, improper installation, or misuse of this product voids the warranty. KAO's liability is limited to repair or replacement of products found to be defective, and specifically excludes liability for any incidental or consequential loss or damage.