

# Mitsubishi/Subaru/Volkswagen pocket

## 98-8999

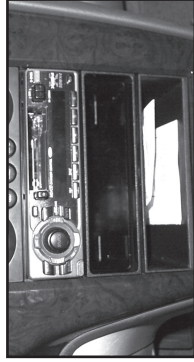

### KIT FEATURES

- Holds (3) CD jewel cases

### KIT COMPONENTS

- A) Mitsubishi trim plate • B) Subaru trim plate • C) VW trim plate • D) Pocket
- E) (2) Mitsubishi/Subaru brackets • F) (2) VW brackets
- G) (4) #8 x 1/4" Phillips pan head screws • H) (6) #6 x 1/4" Phillips flat head screws

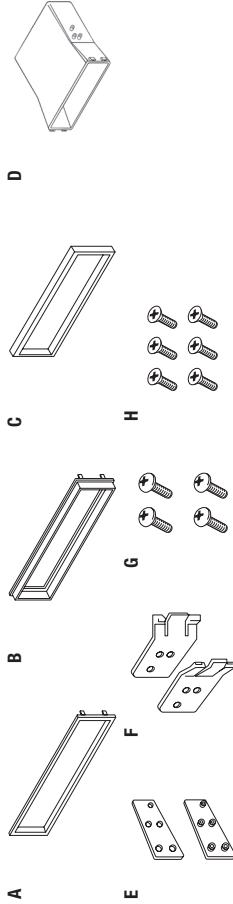

### TOOLS REQUIRED

- Phillips screwdriver

### APPLICATIONS

<b>Mitsubishi</b>	
3000 GT.....	1991-1999
Diamante.....	1997-2004
Eclipse.....	1995-2005
Galant.....	1994-1998
Mirage.....	1997-2002
Montero.....	1997-2006
Montero Sport.....	2000-2004
<b>Subaru</b>	
Baja.....	2003-2006
Forester.....	1998-2008
Impreza.....	1993-2007
Legacy.....	1995-2004
Outback.....	2000-2004
<b>Volkswagen</b>	
Golf.....	1998-2006
Jetta (before redesign).....	2005
Jetta.....	1998-2004
Passat.....	2000-2005

**CAUTION!** All accessories, switches, climate controls panels, and especially air bag indicator lights must be connected before cycling the ignition. Also, do not remove the factory radio with the key in the on position, or while the vehicle is running.

## Mitsubishi

1. Snap the *Mitsubishi trim plate* onto the front of the *pocket*. (Figure A)
2. Secure the *Mitsubishi/Subaru brackets* to the *pocket* using the (4) #6 x 1/4" Phillips "flat head" screws provided. (Figure A)
3. Secure the factory brackets to the shaded bosses (see B2) with (4) #8 x 1/4" Phillips "pan head" screws provided, and then secure the entire assembly to the sub-dash. (Figure B)

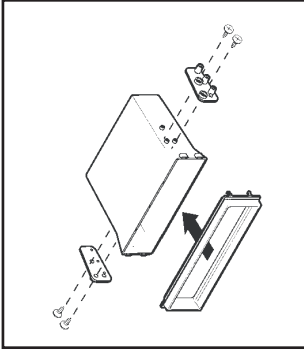

(Figure A)

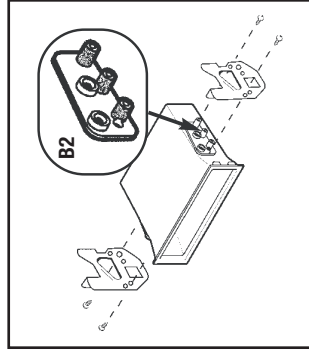

(Figure B)

## Subaru

1. Snap the *Subaru trim plate* onto the front of the *pocket*. (Figure A)
2. Secure the *Mitsubishi/Subaru brackets* to the *pocket* using the (4) #6 x 1/4" Phillips "flat head" screws provided. (Figure A)
3. Secure the factory brackets to the shaded bosses (see B2) with (4) #8 x 1/4" Phillips "pan head" screws provided, and then secure the entire assembly to the sub-dash. (Figure B)

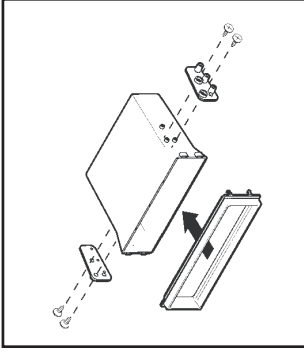

(Figure A)

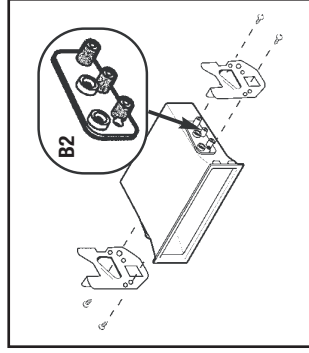

(Figure B)





Installation instructions for part 98-8999



## IMPORTANT

If you are having difficulties with the installation of this product, please call our Tech Support line at **1-800-253-TECH**. Before doing so, look over the instructions a second time, and make sure the installation was performed exactly as the instructions are stated. Please have the vehicle apart and ready to perform troubleshooting steps before calling.



**KNOWLEDGE IS POWER**  
Enhance your installation and fabrication skills by enrolling in the most recognized and respected mobile electronics training program.  
Log onto [www.installerinstitute.com](http://www.installerinstitute.com) or call 800-354-6782 for more information and take steps toward a better tomorrow.



**Metra recommends MECP certified technicians**

REV 1/18/2017 INST98-8999

**METRA - The World's best kits®**

**metraonline.com**

© COPYRIGHT 2017 METRA ELECTRONICS CORPORATION



Instrucciones de instalación para la pieza 98-8999



## IMPORTANTE

Si tiene dificultades con la instalación de este producto, llame a nuestra línea de soporte técnico al **1-800-253-TECH**. Antes de hacerlo, revise las instrucciones por segunda vez y asegúrese de que la instalación se haya realizado exactamente como se indica en las instrucciones. Por favor tenga el vehículo desarmado y listo para ejecutar los pasos de resolución de problemas antes de llamar.

### EL CONOCIMIENTO ES PODER

Mejore sus habilidades de instalación y fabricación inscribiéndose en la escuela de dispositivos electrónicos móviles más reconocida y respetada de nuestra industria. Regístrese en [www.installersinstitute.com](http://www.installersinstitute.com) o llame al 800-354-6782 para obtener más información y avance hacia un futuro mejor.



**Metra recomienda técnicas con certificación del Programa de Certificación en Electrónica Móvil (Mobile Electronics Certification Program, MECP).**



**Mitsubishi**

1. Coloque a presión la placa de la moldura Mitsubishi en el frente del bolsillo. (Figura A)
2. Asegure los soportes Mitsubishi/Subaru al bolsillo con los (4) tornillos Phillips de cabeza troncocónica #6 de 1/4" suministrados. (Figura A)
3. Asegure los soportes de fábrica al patrones sombreados con los (4) tornillos Phillips de cabeza troncocónica #8 de 1/4" suministrados, y luego asegure ensamblé terminado al sub-tablero. (Figura B)

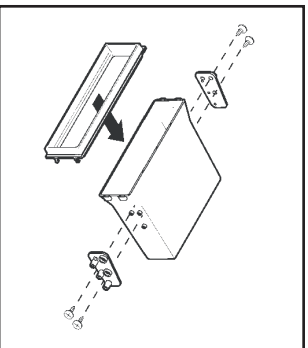

(Figura A)

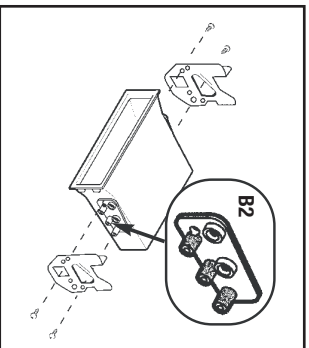

(Figura B)

**Subaru**

1. Coloque a presión la placa de la moldura Subaru en el frente del bolsillo. (Figura A)
2. Asegure los soportes Mitsubishi/Subaru al bolsillo con los (4) tornillos Phillips de cabeza troncocónica #6 de 1/4" suministrados. (Figura A)
3. Asegure los soportes de fábrica al patrones sombreados con los (4) tornillos Phillips de cabeza troncocónica #8 de 1/4" suministrados, y luego asegure ensamblé terminado al sub-tablero. (Figura B)

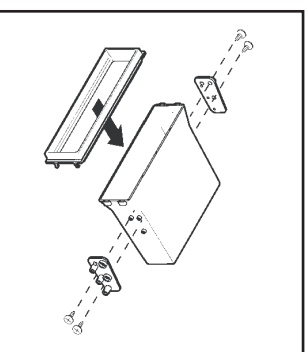

(Figura A)

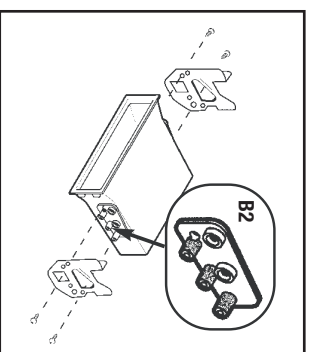

(Figura B)



Instrucciones de instalación para la pieza 98-8999

## Mitsubishi/Subaru/Volkswagen bolsillo 98-8999

### CARACTERÍSTICAS DEL KIT

- Soportes (3) Cajas de CD

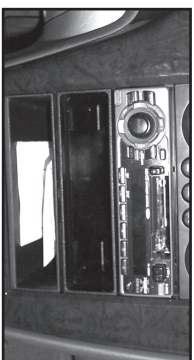

### COMPONENTES DEL KIT

- A) Placa de moldura Mitsubishi • B) Placa de moldura Subaru • C) Placa de moldura VW • D) Bolsillo
- E) (2) Soportes de Mitsubishi/Subaru • F) (2) Soportes de VW
- G) (4) Tornillos Phillips #8 x 1/4" de cabeza troncocónica • H) (6) tornillos Phillips de cabeza plana #6 x 1/4"

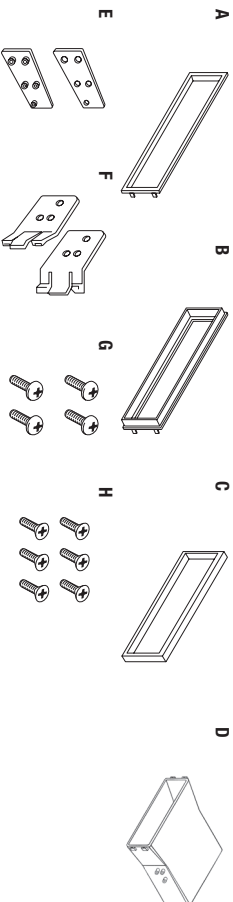

### HERRAMIENTAS REQUERIDAS

- Destornillador Phillips

### APLICACIONES

Mitsubishi	
3000 GT	1991-1999
Diamante	1997-2004
Eclipse	1995-2005
Galant	1994-1998
Mirage	1997-2002
Montero	1997-2006
Montero Sport	2000-2004
Subaru	
Baja	2003-2006
Forester	1998-2008
Impreza	1993-2007
Legacy	1995-2004
Outback	2000-2004
Volkswagen	
Golf	1998-2006
Jetta (antes de rediseñar)	2005
Jetta	1998-2004
Passat	2000-2005

**¡PRECAUCIÓN!** Todos los accesorios, interruptores, paneles de controles de clima y especialmente las luces del indicador de las bolsas de aire deben estar conectados antes de encender el vehículo. Además, no quite el radio de fábrica con la llave en la posición o de encendido ni con el vehículo funcionando.