



Installation instructions for part 95-5817

Ford multi-kit 1995-2011 95-5817

KIT FEATURES

- ISO DDIN radio provision

Note:

- *Sub-dash modifications are necessary to use this dash kit. You will need to trim the sub-dash to gain suitable depth and height.*
- *Once the kit is snapped in, it cannot be removed without dash panel removal.*

KIT COMPONENTS

- A) ISO DDIN brackets • B) Filler bar

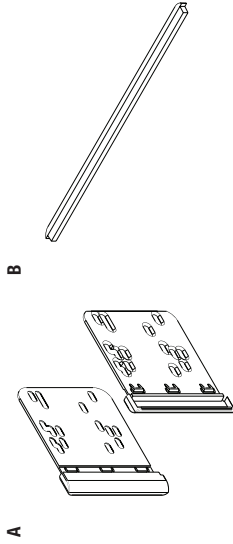

WIRING & ANTENNA CONNECTIONS (sold separately)

Wiring Harness:

- Please visit metraonline.com for wiring harness options
- Antenna Adapter:
 - Not required

TOOLS REQUIRED

- Dremel/Cutting tool • Metra 86-5618 removal keys

CAUTION! All accessories, switches, climate controls panels, and especially air bag indicator lights must be connected before cycling the ignition. Also, do not remove the factory radio with the key in the on position, or while the vehicle is running.

APPLICATIONS

See application list inside cover

REV 7/1/2016 INST95-5817

Applications

Ford	
Crown Victoria.....	1995-2011
Econoline.....	1997-2008
Escape.....	2001-2007
Excursion.....	2000-2005
Explorer.....	1995-2001
Explorer Sport Trac.....	2001-2005
F-250/350/450/550.....	1999-2004
F-650/750.....	2000-2010
Ranger.....	1995-2011
Windstar.....	1999-2003
Lincoln	
Continental.....	1995-1997
Mark VIII.....	1995-1998
Town Car.....	1995-2002
Mazda	
B-Series Pickup.....	1995-2009
Mercury	
Cougar (with 6 disc in-dash).....	2000-2002
Grand Marquis.....	1995-2011
Marauder.....	2003-2004
Mariner.....	2005-2007
Mountaineer.....	1997-2001

Table of Contents

Dash Disassembly		Kit Assembly	
- All Vehicles.....	3	- ISO DDIN radio provision.....	3
Ford Crown Victoria 1995-2011			
Ford Econoline 1997-2008			
Ford Escape 2001-2007			
Ford Excursion 2000-2005			
Ford Explorer 1995-2001			
Ford Explorer Sport Trac 2001-2005			
Ford F-250/350/450/550 1999-2004			
Ford F-650/750 2000-2010			
Ford Ranger 1995-2011			
Ford Windstar 1999-2003			
Lincoln Continental 1995-1997			
Lincoln Mark VIII 1995-1998			
Lincoln Town Car 1995-2002			
Mazda B-Series Pickup 1995-2009			
Mercury Cougar (with 6 disc in-dash) 2000-2002			
Mercury Grand Marquis 1995-2011			
Mercury Marauder 2003-2004			
Mercury Mariner 2005-2007			
Mercury Mountaineer 1997-2001			

Dash Disassembly

All vehicles

1. Using the Metra 86-5618 removal keys, slide the radio out of the radio cavity. Unplug and remove the radio.

2. Cut and remove obstructions in dash cavity.

ATTENTION: Be careful not to cut into harnesses or electronic components.

Continue to kit assembly

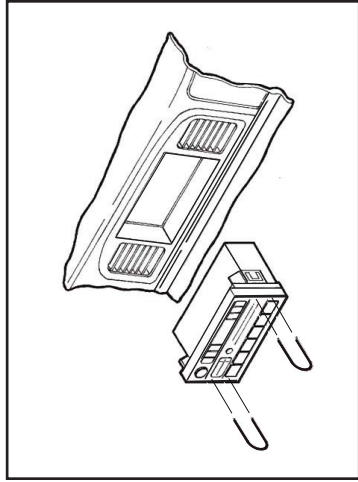

(Figure A)

Kit Assembly

ISO DDIN radio provision

1. Attach the ISO DDIN brackets to the radio using the screws supplied with the radio. (Figure A)
2. Locate the factory wiring harness in the dash. Metra recommends using the proper mating adapter from Metra or AXCESS. Test the radio for proper operation.
3. Slide the completed assembly into the modified sub-dash until it clicks into place.
4. Clip the filler bar into the bottom of the radio opening under the radio assembly with the rounded edges facing toward the dash. Tip: Hook one side in then push the other side in until it clips. (Figure B)

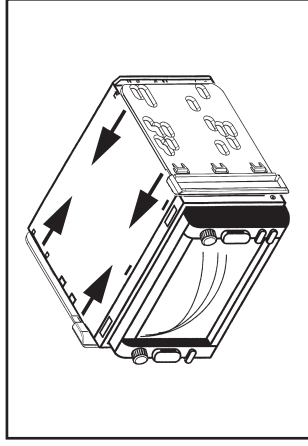

(Figure A)

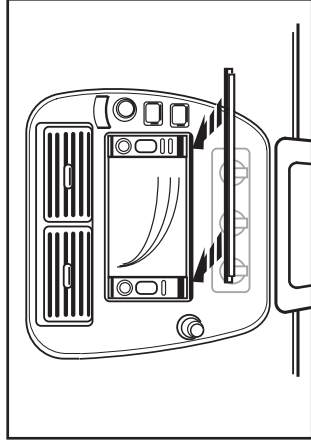

(Figure B)

CAUTION:
ONCE THE KIT IS SNAPPED IN, IT
CANNOT BE REMOVED WITHOUT
DASH PANEL REMOVAL.



Installation instructions for part 95-5817



IMPORTANT

If you are having difficulties with the installation of this product, please call our Tech Support line at **1-800-253-TECH**. Before doing so, look over the instructions a second time, and make sure the installation was performed exactly as the instructions are stated. Please have the vehicle apart and ready to perform troubleshooting steps before calling.



KNOWLEDGE IS POWER
Enhance your installation and fabrication skills by enrolling in the most recognized and respected mobile electronics training program.
Log onto www.installerinstitute.com or call 800-354-6782 for more information and take steps toward a better tomorrow.



**Metra recommends MECP
certified technicians**

REV 7/1/2016 INST95-5817



Instrucciones de instalación para la pieza 95-5817



IMPORTANTE

Si tiene dificultades con la instalación de este producto, llame a nuestra línea de soporte técnico al **1-800-253-TECH**. Antes de hacerlo, revise las instrucciones por segunda vez y asegúrese de que la instalación se haya realizado exactamente como se indica en las instrucciones. Por favor tenga el vehículo desarmado y listo para ejecutar los pasos de resolución de problemas antes de llamar.

EL CONOCIMIENTO ES PODER

Mejore sus habilidades de instalación y fabricación inscribiéndose en la escuela de dispositivos electrónicos móviles más reconocida y respetada de nuestra industria. Regístrese en www.installersinstitute.com o llame al 800-354-6782 para obtener más información y avance hacia un futuro mejor.



Metra recomienda técnicas con certificación del Programa de Certificación en Electrónica Móvil (Mobile Electronics Certification Program, MECP).

Desmontaje del tablero

Todos los vehículos

1. Usando las llaves de remoción Metra 86-5618, deslice el radio para sacarlo de la cavidad. Desconecte y retire el radio.
2. Corte y retire las obstrucciones de la cavidad del tablero.

ATENCIÓN: Tenga cuidado de no cortar los ameses o los componentes electrónicos.

Continuará al ensamble del Kit

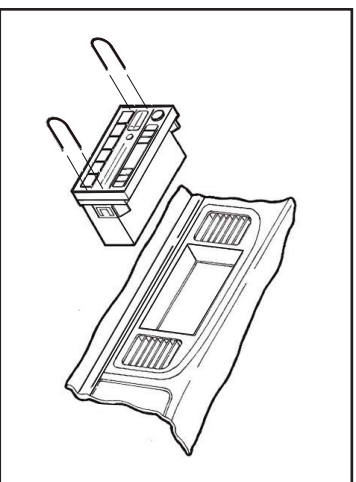

(Figura A)

Ensamble del Kit

Provisión de radio ISO DDIN

1. Conecte los *soportes ISO DDIN* a la radio utilizando los tornillos suministrados con la radio. (Figura A)
2. Ubique el arnés del cableado de fábrica en el tablero. Metra recomienda usar el adaptador de acoplamiento adecuado de Metra o AXXESS. Pruebe la unidad para verificar que funcione correctamente.
3. Deslice el conjunto completo en el sub tablero modificado hasta que encaje en su sitio.
4. Enganche la *barra de relleno* en la parte inferior de la apertura del radio debajo del ensamble del radio con los bordes redondeados hacia el tablero. Sugerencia: Enganche un lado y luego empuje el otro lado hacia dentro hasta que se enganche. (Figura B)

PRECAUCIÓN:
UNA VEZ QUE EL KIT SE ENCAJA A PRESIÓN EN, NO PODRÁ QUITARLO SIN RETIRAR EL PANEL DEL TABLERO.

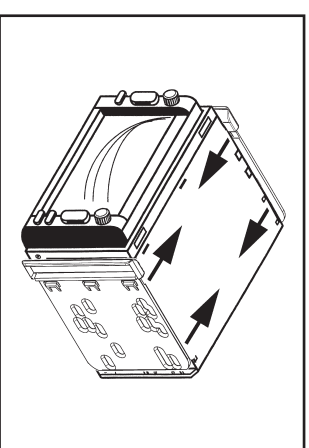

(Figura A)

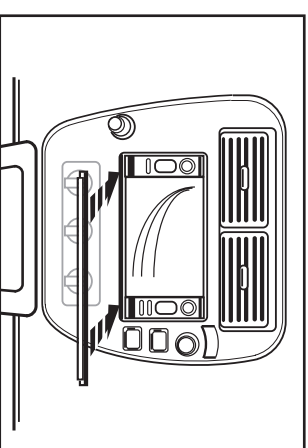

(Figura B)

Aplicaciones

Ford	
Crown Victoria.....	1995-2011
Econoline.....	1997-2008
Escape.....	2001-2007
Excursion.....	2000-2005
Explorer.....	1995-2001
Explorer Sport Trac.....	2001-2005
F-250/350/450/550.....	1999-2004
F-650/750.....	2000-2010
Ranger.....	1995-2011
Windstar.....	1999-2003
Lincoln	
Continental.....	1995-1997
Mark VIII.....	1995-1998
Town Car.....	1995-2002
Mazda	
B-Series Pickup.....	1995-2009
Mercury	
Cougar (<i>con 6 discos en el tablero</i>).....	2000-2002
Grand Marquis.....	1995-2011
Marauder.....	2003-2004
Mariner.....	2005-2007
Mountaineer.....	1997-2001

Indice

Desmontaje del tablero	
- Todos los vehiculos.....	3
Ford Crown Victoria 1995-2011.....	3
Ford Econoline 1997-2008.....	3
Ford Escape 2001-2007.....	3
Ford Excursion 2000-2005.....	3
Ford Explorer 1995-2001.....	3
Ford Explorer Sport Trac 2001-2005.....	3
Ford F-250/350/450/550 1999-2004.....	3
Ford F-650/750 2000-2010.....	3
Ford Ranger 1995-2011.....	3
Ford Windstar 1999-2003.....	3
Lincoln Continental 1995-1997.....	3
Lincoln Mark VIII 1995-1998.....	3
Lincoln Town Car 1995-2002.....	3
Mazda B-Series Pickup 1995-2009.....	3
Mercury Cougar (<i>con 6 discos en el tablero</i>).....	3
Mercury Grand Marquis 1995-2011.....	3
Mercury Marauder 2003-2004.....	3
Mercury Mariner 2005-2007.....	3
Mercury Mountaineer 1997-2001.....	3
Ensamble del kit	
- Provisión de radio ISO DIN.....	3

Ford multi-kit 1995-2011 95-5817

CARACTERÍSTICAS DEL KIT

- Provisión de radio ISO DDIN

Nota:

- Se requieren modificaciones al sub-tablero para utilizar este kit de tablero. Deberá recortar el sub-tablero para obtener la profundidad y altura necesarias.
- Una vez que haya colocado el kit a presión, no podrá quitarlo sin retirar el panel del tablero.

COMPONENTES DEL KIT

- A) Soportes de ISO DDIN
- B) Barra de relleno

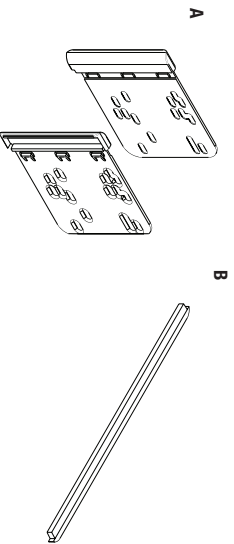

APLICACIONES

Consulte la lista de aplicaciones dentro

CABLEADO Y CONEXIONES DE ANTENA

(se venden por separado)

Arnés de cableado:

- Visite metraonline.com para las opciones del arnés
- Adaptador de antena:
- No se requiere

HERRAMIENTAS REQUERIDAS

- Dremel/Cutting tool
- Metra 86-5618 removal keys

¡PRECAUCIÓN! Todos los accesorios, interruptores, paneles de controles de clima y especialmente las luces del indicador de las bolsas de aire deben estar conectados antes de dar la ignición. Además, no quite el radio de fábrica con la llave en la posición o de encendido ni con el vehículo funcionando.