



Jeep Wrangler 2011-2017 / Wrangler (JK) 2018

Visit MetraOnline.com for more detailed information about the product and up-to-date vehicle specific applications

KIT FEATURES

- Designed specifically for the Pioneer DMH-C5500NEX 8-inch radio
- Cutting template included for necessary dash modifications
- Painted scratch resistant matte black

KIT COMPONENTS

- A) Radio trim panel • B) Radio brackets • C) Cut template • D) Stainless steel Torx T-10 screws (4)

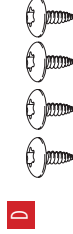
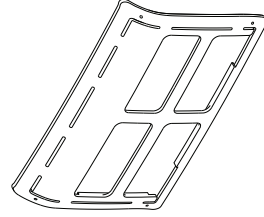
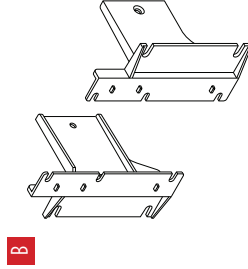
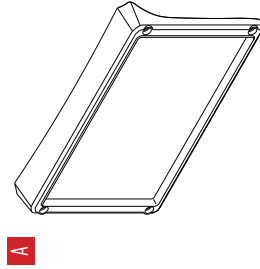

TABLE OF CONTENTS

Dash Disassembly	2
Kit Preparation	3
Kit Assembly	3

WIRING & ANTENNA CONNECTIONS (sold separately)

- Wiring Harness: XSVI-652Z-NAV
- CH10-03 (amplified models)
- Antenna Adapter: 40-EU10

TOOLS REQUIRED

- Panel removal tool
- Phillips screwdriver
- 9/32" socket wrench
- 1/16" drill bit
- T-10 Torx screwdriver

Attention! Let the vehicle sit with the key out of the ignition for a few minutes before removing the factory radio. When testing the aftermarket equipment, ensure that all factory equipment is connected before cycling the key to ignition.

DASH DISASSEMBLY

1. Unclip and remove the power window switches, then remove (1) 9/32" screw from underneath. (Figure A)
2. Unclip and remove the panel below the steering column.
3. Remove (2) 9/32" screws from the bottom edge of the radio/instrument cluster trim panel on either side of the steering column. (Figure B, C)
4. Remove the pad inside the dash on the top center of the dash, then remove (1) 9/32" screw from underneath. Remove the dash panel surrounding the radio and instrument cluster. (Figure D)
5. Remove (4) 9/32" screws securing the radio. Slide the radio out, then unplug and remove the radio.

Continue to Kit Preparation

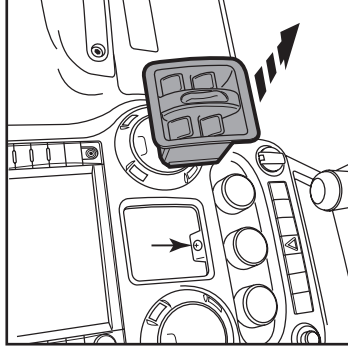

(Figure A)

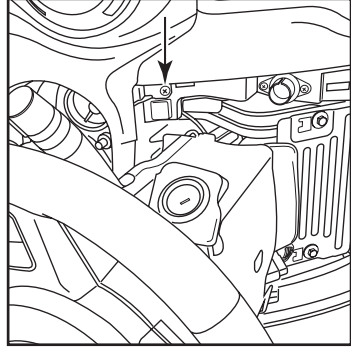

(Figure B)

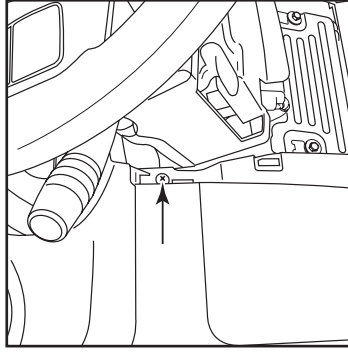

(Figure C)

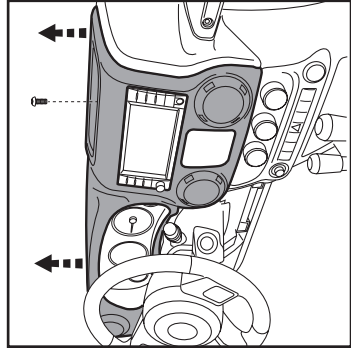

(Figure D)

KIT PREPARATION

Attention! The factory dash panel will no longer be able to be reused with the factory radio after the following modifications have been made.

1. Place the **cut template** over the factory dash panel. (Figure A)
2. Using a scribe tool or silver marker, mark the perforated area, and (4) drill locations in the **cut template**. (Figure B)
3. Remove and discard the **cut template**.
4. (a) Using a cutting tool, cut the marked area on the factory dash panel. (b) Using a 1/16" drill bit, drill out the (4) drill locations marked. (Figure C)

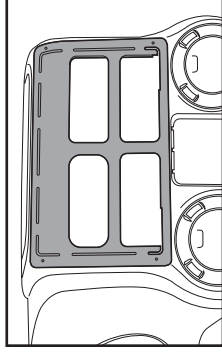

(Figure A)

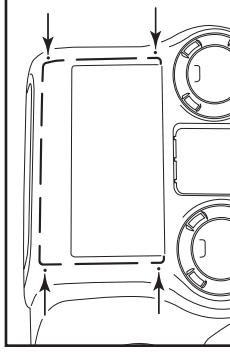

(Figure B)

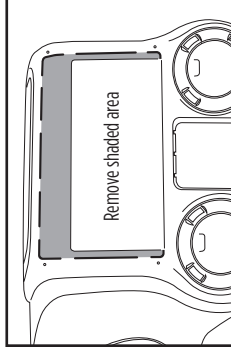

(Figure C)

KIT ASSEMBLY

Note: For steps 1 and 2, reference the installation manual provided with the radio for which hardware to use. The display screen and radio chassis use two different types of screws.

1. Secure the **radio brackets** to the radio display screen using (6) screws supplied with the radio. (Figure A)
2. Slide the radio chassis between the radio brackets, then secure using (4) screws supplied with the radio. (Figure B)
3. Locate the factory wiring harness and antenna connector in the dash. Metra recommends using the proper mating adapter from Metra or AXCESS. Test the radio for proper operation.

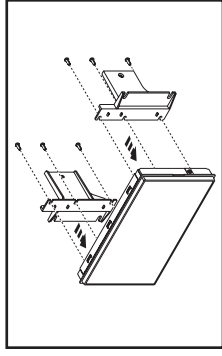

(Figure A)

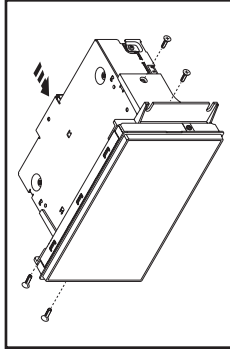

(Figure B)

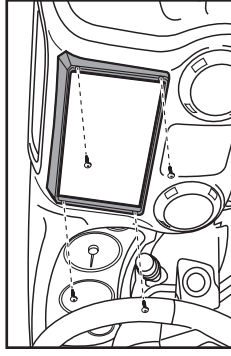

(Figure C)

4. Slide the completed radio assembly into the dash, then reassemble the dash in reverse order of disassembly.
5. Place the **radio trim panel** onto the factory dash panel, then secure using (4) stainless steel Torx T-10 screws provided. The screws should line up with the (4) 1/16" holes pre-drilled in Kit Preparation. The installation is now complete. (Figure C)



108-CH1B

INSTALLATION INSTRUCTIONS



If you are having difficulties with the installation of this product, contact our Tech Support line either by phone at **1-800-253-TECH**, or email at **techsupport@metra-autosound.com**. Before doing so, look over the instruction booklet a second time and ensure that the installation was performed exactly as the instruction booklet is stated. Have the vehicle apart and ready to perform troubleshooting steps before contacting Metra/Axxess Tech Support.



KNOWLEDGE IS POWER
Enhance your installation and fabrication skills by enrolling in the most recognized and respected training program in the industry.
Log onto www.installerinstitute.com or call 800-354-6782 for more information and take steps toward a better tomorrow.



**Metra recommends MECP
certified technicians**

Metra®

108-CH1B INSTRUCCIONES DE INSTALACIÓN



Si tiene dificultades con la instalación de este producto, comuníquese con nuestra línea de soporte técnico, ya sea por teléfono al **1-800-253-TECH** o envíe un correo electrónico a **techsupport@metra-autosound.com**. Antes de hacerlo, revise el folleto de instrucciones por segunda vez y asegúrese de que la instalación se realizó exactamente como se indica en el manual de instrucciones. Tenga el vehículo separado y listo para realizar los pasos de solución de problemas antes de ponerse en contacto con el soporte técnico de Metra / Axxess.

EL CONOCIMIENTO ES PODER

Mejore sus habilidades de instalación y fabricación inscribiéndose en la escuela de dispositivos electrónicos móviles más reconocida y respetada de nuestra industria. Regístrese en www.installinstitute.com o llame al 800-354-6782 para obtener más información y avance hacia un futuro mejor.



**Metra recomienda MECP
Técnicos certificados**

PREPARACIÓN DEL KIT

¡PRECAUCIÓN! El panel del tablero de fábrica ya no podrá ser reutilizado con la radio de fábrica después de que se hayan realizado las siguientes modificaciones.

1. Coloque la **plantilla de corte** sobre el panel de instrumentos de fábrica. (Figura A)
2. Con una herramienta de trazar o un marcador plateado, marque el área perforada y (4) taladre las ubicaciones en la **plantilla de corte**. (Figura B)
3. Retire y despegue la **plantilla de corte**.
4. (a) Con una herramienta de corte, corte el área marcada en el panel del tablero de fábrica. (b) Con una broca de 1/16" taladre las (4) ubicaciones de perforación marcadas. (Figura C)

Continúe con el ensamble del kit

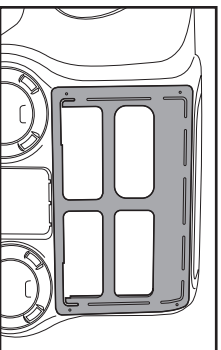

(Figura A)

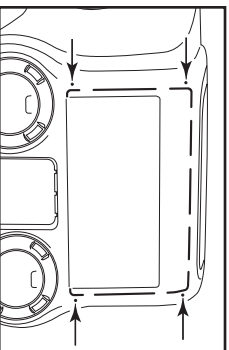

(Figura B)

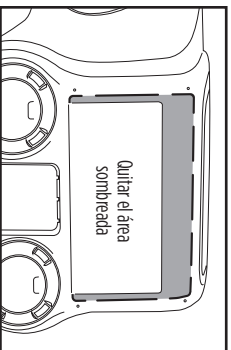

(Figura C)

ENSAMBLE DEL KIT

Nota: Para los pasos 1 y 2, consulte el manual de instalación provisto con la radio para saber qué hardware usar. La pantalla de visualización y el chasis de radio utilizan dos tipos diferentes de tornillos.

1. Sujete los soportes de radio a la pantalla de visualización de la radio con los (6) tornillos suministrados con la radio. (Figura A)
2. Deslice el chasis de la radio entre los soportes de la radio, luego asegúrelo con los (4) tornillos suministrados con la radio. (Figura B)
3. Localice el arnés de cableado de fábrica y el conector de la antena en el tablero. Metra recomienda el uso de adaptadores adecuados de acoplamiento de Metra Vfo de AXCESS. Pruebe el radio para verificar si funciona bien.
4. Deslice el ensamblaje de radio completado en el tablero, luego vuelva a ensamblar el tablero en el orden inverso al desmontaje.
5. Coloque el **panel de la moldura del radio** en el panel del tablero de fábrica, luego asegúrelo utilizando (4) los tornillos Torx T-10 de acero inoxidable provistos. Los tornillos deben alinearse con los (4) orificios de 1/16" perforados previamente en la Preparación del kit. La instalación está completa. (Figura C)

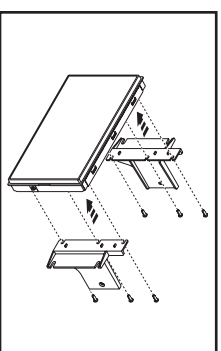

(Figura A)

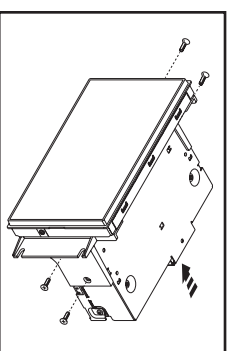

(Figura B)

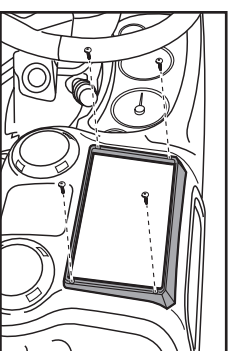

(Figura C)

DESMONTAJE DEL TABLERO

1. Soltar y quitar la ventana de interruptores de alimentación y luego retire (1) 9/32 "tornillo de debajo. (Figura A)
2. Suelte y quite el panel debajo de la columna de dirección.
3. Retire (2) 9/32 "tornillos desde el borde inferior del cuadro del panel de terminación del radio / instrumento a cada lado de la columna de dirección. (Figura B, C)

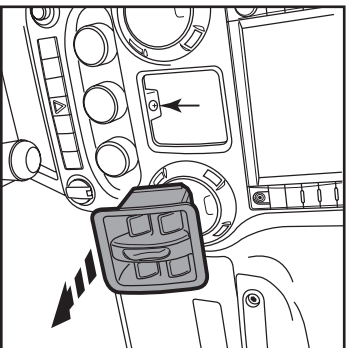

(Figura A)

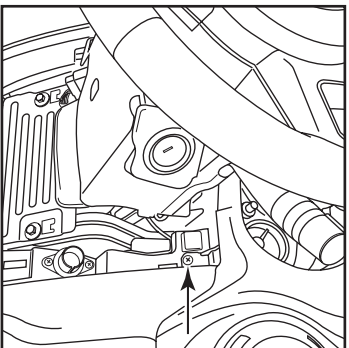

(Figura B)

4. Quitar el disco en el bolsillo en la parte superior centro del tablero retire (1) 9/32 "por debajo de los tornillos. Retire tablero de instrumentos de todo radio y cuadro de instrumentos. (Figura D)
5. Retire (4) 9/32 "tornillos que sujetan el radio. Desendúfale y quite la radio.

Continuar la preparación del kit

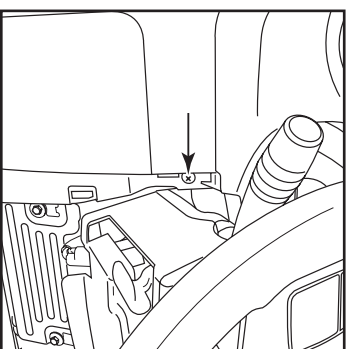

(Figura C)

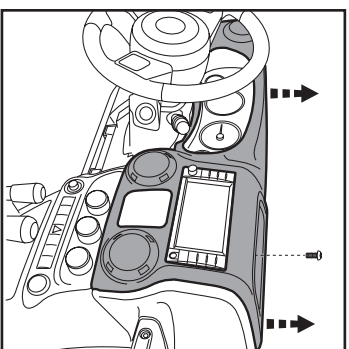

(Figura D)



Jeep Wrangler 2011-2017 / Wrangler (JK) 2018

Visite Metraonline.com para las aplicaciones específicas del vehículo hasta la fecha.

CARACTERÍSTICAS DEL KIT

- Diseñado específicamente para la radio de 8 pulgadas DMH-C550NEX de Pioneer
- Plantilla de corte incluida para las modificaciones necesarias en el tablero
- Pintado rayado mate resistente negro

COMPONENTES DEL KIT

- A) Panel de la modtura del radio • B) Soportes del radio • C) Plantilla de corte • D) Tornillos Torx T-10 de acero inoxidable (4)

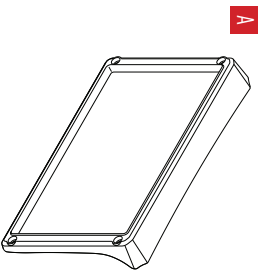

A

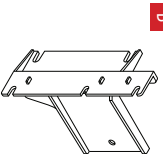

B

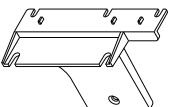

C

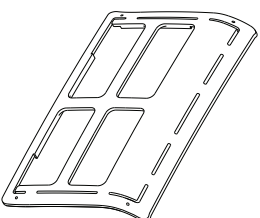

D

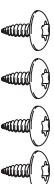

INDICE

Desmontaje del tablero	2
Preparación del kit	3
Ensamble del kit	3

CABLEADO Y CONEXIONES DE ANTENA

(se venden por separado)

- Arnés de cables: XSV1-65Z2-NAV
- CH10-05 (modelos amplificadores)
- Adaptador de antena: • 40-EU10

HERRAMIENTAS REQUERIDAS

- Herramienta para quitar paneles
- Destornillador Phillips
- Llave del tubo de 9/32" • Broca de 1/16"
- Destornillador Torx de T-10

¡PRECAUCIÓN! Todos los accesorios, interruptores, paneles de controles de clima y especialmente las luces del indicador de las bolsas de aire deben estar conectados antes de dar la ignición. Además, no quite el radio de fábrica con la llave en la posición o de encendido ni con el vehículo funcionando.